

Specification sheet

LF 190

FA 4X2 Lkw, 10t

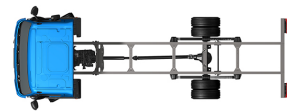

ENGINES

- LF 190 PX-5 (139 kW / 189 hp)
- LF 210 PX-5 (153 kW / 208 hp)
- LF 230 PX-7 (167 kW / 227 hp)
- LF 260 PX-7 (189 kW / 257 hp)

GVM¹⁾

- 10000 kg
- Max. front 4000 kg
- Max. rear 7200 kg

GCM²⁾

- 10000 kg

004F8602BAAA - 202345C - 18-08-2023

DAF Trucks Deutschland GmbH, www.daftrucks.de

FAHRERHAUS AUßEN

Day Cab mit Stoßfänger aus Stahl, getönten Scheiben und elektrischen Fensterhebern. Elektrisch beheizbare Hauptspiegel und Weitwinkelspiegel. Fahrerhausbreite 2130 mm.; Grün getönte Scheiben; Elektrisch verstellbare Spiegel; Spiegelhalterungen, Aufbau 2,50 - 2,60 m; Frontspiegel.

Optional

02576 Verlängertes Day Cab	07343 Bordsteinfenster Beifahrertür
02106 Fernfahrerhaus	00915 Seite nicht verglast / hinten einfach verglast
01173 Fahrerhausaufhängung mechanisch	09101 Grün getönte Scheiben, beheizt
01605 Fahrerhausfederung mechanisch verstärkt	03605 Spiegelhalterungen, Aufbau 2,10 - 2,29 m
09983 Nebelleuchten	09282 Spiegelhalterungen, Aufbau 2,30 - 2,40 m
09984 Nebelleuchten und Kurven-/Abbiegelicht	09283 Spiegelhalterungen, Aufbau 2,40 - 2,50 m

AERODYNAMIK

Optional

09287 Vorbereitung Seitenfender	07112 Seitenfender, lang (Satz)
--	--

LACKIERUNG

; Scheinwerfereinf. u. Stoßfänger: Stone Grey; Fahrgestellfarbe grau..

Optional

06485 Scheinwerfereinf. u. Stoßfänger: Fahrerhausfarbe	16153 Fahrerhaus- und Fahrgestelllackierungen
---	--

FAHRERHAUS, INNENAUSSTATTUNG

Linkslenkung; Mechanische Lenksäulenverriegelung; Fahrersitz: luftgefedert; Beifahrersitz: Fest, Velours; Motortunnel-Ablagefach.

Optional

09271 Lenkrad, Leder, Farbe schwarz	02213 Klimaanlage
03516 Pneumatische Lenksäulenverriegelung	03703 Standheizung Air Top 2000
00967 Rote Sicherheitsgurte	04246 Dachluke mit manueller Bedienung
16158 Sitzausfuehrungen	04258 Dachluke mit Elektrobedienung
04346 Untere Schlafliège, Normalhöhe	

KOMMUNIKATION UND FAHRMANAGEMENT

FMS-Anschluss, vorbereitet; Digit. Fahrtenschreiber, Stoneridge 1C, Vers. G2V2; Adaptive Cruise Control mit FCW und AEBS-3.

Optional

16155 Audioanlagenhersteller und -typen
--

SICHERHEIT UND SCHUTZ

Spurwechsel-Warnsystem; Elektronische Stabilitätsregelung (VSC); Basis-Wegfahrsperre.

Optional

08631 Airbag (Fahrer) und 2 Gurtstraffer	06634 Wegfahrsperre 5 Minuten und Alarm (SCM BV03-B2)
01725 Rückfahrwarnanlage	06635 Wegfahrsperre 15 Minuten und Alarm (SCM BV03-B3)
07414 Rückfahrwarnung mit selbsteinstellender Lautstärke	16156 EU-ADR-Sicherheitsausrustungen
06633 Wegfahrsperre 5 Minuten (SCM BV03-B1)	

FEDERUNG UND ACHSEN

Vorne: 4,00 t, Parabel, F48; Hinterachse: 7,20 t, Parabel, SR8.22.

Optional

01372 Luftfederung hinten	00369 Parabelfederung hinten, asymmetrisch
----------------------------------	---

RÄDER UND REIFEN

Vorderachse(n): 235/75R17.5; Angetriebene Hinterachse(n): 235/75R17.5; Radzierringe silbergrau.

Optional

06764 Radzierringe schwarz	16152 Reifenfabrikate und -typen
-----------------------------------	---

ANTRIEBSSTRANG

Motor PX-5, 4-Zylinder-Dieselmotor, 4,5 Liter. Leistung 139 kW (189 PS) bei 2300 U/min. Max. Drehmoment 745 Nm bei 1200-1700 U/min.; Schadstoffklasse Euro 6; Leerlauf-Abschaltautomatik, 5 Minuten; Handschaltgetriebe, 6 Gänge; Getriebeübersetzung 6,58-0,78; Hinterachsübersetzung 3,31.

Optional

07667 Automatikgetriebe PowerLine, 8-Gang
--

BREMSANLAGE

Auspuffbremse.

FAHRGESTELL

Radstand 4,30 m / hinterer Überhang 2,18 m; Längsträgerhöhe 210 mm; EAS-Einheit re, Abführung re nach hinten weis.; Kraftstoffbehälter aus Kunststoff, 110 l; Tank für AdBlue® 30 l, rechte Fahrgestellseite; Spritzwasserschutz.

Optional

02011 Reserveradhalter im hinteren Überhang	03323 Rückleuchten mit LEDs
07071 Reserveradhalterung rechts	

ANHÄNGERAUSRÜSTUNG

Abschlußquerträger.

Optional

04661 D-Wert Querträger D = 8,5
--

AUFBAUTEN UND AUFBAUVORBEREITUNG

Kein Aufbauherstellermodul (BBM); Aufbaustecker am Fahrgestell; Standard-Lochmuster zur Aufbaubefestigung.

Optional

09952	Aufbauherstellermodul (BBM) Full	01503	Seitenmarkierungsleuchten
02597	Aufbaustecker für Ladebordwand	07487	Befestigung von Aufbauten BAM 1, lose Konsolen
02950	Aufbaustecker für Hydraulikplattform	07488	Befestigung von Aufbauten BAM 3, lose Konsolen
09240	Aufbaustecker für Müllfahrzeuge		

NEBENANTRIEB

Optional

06624	Indirekter Nebenantrieb Motorvorderseite	16148	Nebenantriebstypen und -positionen
06785	Nebenantr. Motorvorders., Vorb. Generator 22,5kW		

STROMVERSORGUNG (24 V)

Generator 80 A, Batterien 2x 125 Ah..

Optional

01897	Generator 100 A	08797	Batterien 2x 175 Ah
-------	-----------------	-------	---------------------

GESAMTGEWICHT UND ZUGGESAMTGEWICHT

Technisch zul. FGG Fahrgestellgewicht max 10000 kg; Technisch zul. ZGG Antriebsstrang gleich FGG.

Optional

00728	Max. Zuggesamtgewicht Antriebsst. 20000 kg	03700	Technisch zul. FGG Antriebsstr. = ZGG+3500 kg
-------	--	-------	---

EINSATZBEDINGUNGEN

Wasserabscheider, beheizt; Luftansaugung unten.

Optional

02270	Kaltes Klima	09960	Luftansaugkanal auf dem Fahrerhausdach
04256	Wasserabscheider, nicht beheizt	04987	Kühler-Fliegengitter
04482	Luftansaugung oben, hinter dem Fahrerhaus		

AUSLIEFERUNG DES FAHRZEUGS

Standard-Werkzeugsatz.



Go to [DAF.com](https://www.daf.com) to configure your own perfect DAF.

LF 190

FA 4X2 Lkw, 10t

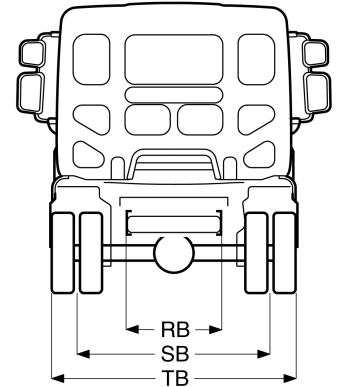
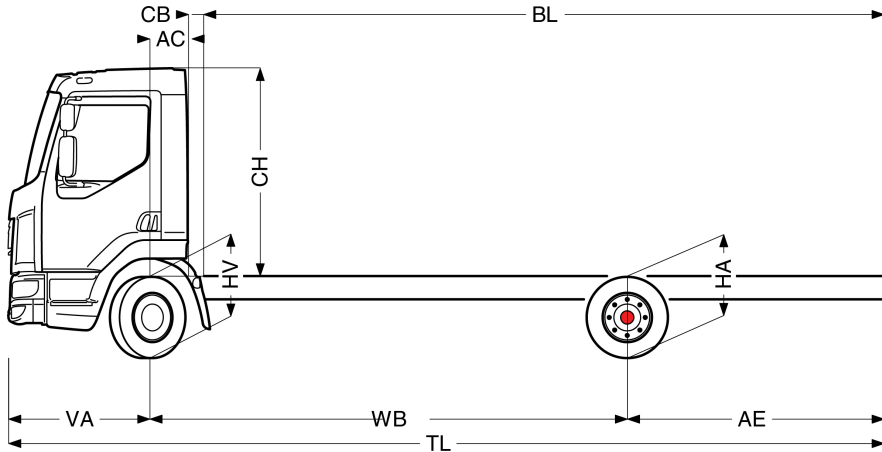

	Wheelbase - AE		Unladen weight ¹⁾			Gross Carrying Capacity			Variable dimensions									
	WB	AE ⁵⁾	Front	Rear	Total	Front	Rear	Total	AC	CB ⁶⁾	CH ⁷⁾	BL ⁸⁾	BL	TL	HA ⁹⁾	HA ¹⁰⁾	TK ¹¹⁾	TW ¹²⁾
DAY CAB	3,15	1,73	2501	1032	3532	1499	6168	6468	0,33	0,12	1,84	3,95	5,10	6,16	0,98	0,97	11,41	12,66
	3,55	1,98	2508	1056	3564	1492	6144	6436	0,33	0,12	1,84	4,56	5,88	6,81	0,98	0,97	12,44	13,72
	3,90	2,23	2512	1073	3585	1488	6127	6415	0,33	0,12	1,84	5,09	6,55	7,41	0,98	0,97	13,35	14,64
	4,30	2,18	2530	1080	3610	1470	6120	6390	0,33	0,12	1,84	5,72	7,33	7,76	0,98	0,98	14,39	15,70
	4,65	2,75	2524	1117	3641	1476	6083	6359	0,33	0,12	1,84	6,25	7,99	8,68	0,98	0,97	15,30	16,62
	5,00	2,46	2551	1111	3661	1449	6089	6339	0,33	0,12	1,84	6,82	8,70	8,74	0,98	0,99	16,21	17,55
	5,40	2,43	2566	1119	3685	1434	6081	6315	0,33	0,12	1,84	7,46	9,50	9,11	0,98	1,00	17,26	18,60
	5,70	2,41	2581	1128	3708	1419	6072	6292	0,33	0,12	1,84	7,93	10,09	9,39	0,98	1,00	18,05	19,40
	6,10	2,65	2588	1148	3735	1412	6052	6265	0,33	0,12	1,84	8,56	10,88	10,03	0,97	1,00	19,09	20,45
	6,40	2,80	2596	1166	3761	1404	6034	6239	0,33	0,12	1,84	9,02	11,47	10,48	0,97	1,00	19,88	21,25
6,70	3,00	2603	1186	3789	1397	6014	6211	0,33	0,12	1,84	9,50	12,07	10,98	0,97	1,00	20,67	22,04	
SLEEPER CAB	WB	AE ⁵⁾	Front	Rear	Total	Front	Rear	Total	AC	CB ⁶⁾	CH ⁷⁾	BL ⁸⁾	BL	TL	HA ⁹⁾	HA ¹⁰⁾	TK ¹¹⁾	TW ¹²⁾
	3,55	1,98	2614	1074	3688	1386	6126	6312	0,73	0,07	1,87	3,95	5,28	6,81	0,98	0,96	12,44	13,72
	3,90	2,23	2619	1090	3709	1381	6110	6291	0,73	0,07	1,87	4,49	5,98	7,41	0,98	0,96	13,35	14,64
	4,30	2,18	2638	1095	3733	1362	6105	6267	0,73	0,07	1,87	5,14	6,78	7,76	0,98	0,97	14,39	15,70
	4,65	2,75	2634	1131	3765	1366	6069	6235	0,73	0,07	1,87	5,67	7,45	8,68	0,97	0,96	15,30	16,62
	5,00	2,46	2661	1124	3785	1339	6076	6215	0,73	0,07	1,87	6,25	8,17	8,74	0,98	0,98	16,21	17,55
	5,40	2,43	2678	1131	3809	1322	6069	6191	0,73	0,07	1,87	6,90	8,98	9,11	0,98	0,99	17,26	18,60
	5,70	2,41	2693	1139	3832	1307	6061	6168	0,73	0,07	1,87	7,39	9,60	9,39	0,97	1,00	18,04	19,39
6,10	2,65	2701	1158	3859	1299	6042	6141	0,73	0,07	1,87	8,02	10,39	10,03	0,97	1,00	19,09	20,45	
6,40	2,80	2709	1176	3885	1291	6024	6115	0,73	0,07	1,87	8,51	11,00	10,48	0,97	1,00	19,88	21,25	
6,70	3,00	2716	1196	3912	1284	6004	6088	0,73	0,07	1,87	8,98	11,60	10,98	0,97	1,00	20,67	22,04	

OTHER DIMENSIONS VA: 1,28 HV¹³⁾: 0,92 HV¹⁴⁾: 0,86 RB: 0,86 SB: 1,74 TB¹⁵⁾: 2,32

- Höchstzulässiges Gesamtgewicht entsprechend den gesetzlichen Vorschriften.
- Höchstzulässiges Gesamtzuggewicht entsprechend den gesetzlichen Vorschriften.
- Achslast mit Standardreifengröße.
- Gewicht von Fahrgestell und Fahrerhaus berechnet mit: Nur Standardausrüstung mit 99 Liter Kraftstoff, 27 Liter AdBlue® und Fahrer mit 75 kg, Toleranz ± 3 %. Änderungen an der Spezifikation haben erhebliche Auswirkungen auf das Fahrzeuggewicht.
- Weitere AE-Abmessungen für die meisten Radstände erhältlich. Zur Berechnung der Aufbauhöhe den Hecküberstand ändern.
- Dargestelltes CB mit Standardlufteinlass bzw. Auspuff.
- Fahrerhaushöhe gemessen von Rahmenträger bis geschlossene Dachluke.

- Kundenspezifische Aufbauhöhe mit TOPEC berechnen. Dargestellte Aufbauhöhe beruht auf gleichmäßig verteilter Last und bis zur maximalen Achslast beladenem Fahrzeug.
- Höhe, unbeladen, in Antriebsachsmittle.
- Höhe, beladen, in Antriebsachsmittle.
- TK = Wendekreis zwischen Bordsteinkanten.
- TW = Wendekreis zwischen Wänden.
- Höhe, unbeladen, in Vorderachsmittle.
- Höhe, beladen, in Vorderachsmittle.
- TB ist allgemeine Breite hinten. (an der Mitte der Vorderachse 255).

Depending on the vehicle configuration a specific option may not be possible. The availability and specification of this vehicle may differ per country. For further information please contact the DAF organisation. Pictures and technical illustrations are not binding in detail and can differ from the standard specification. Subject to modification without prior notice.